

ZAVODSPORTA

ПАСПОРТ

A-3062 Икроножные (Seated Calf)



1. ВВЕДЕНИЕ

Техническое описание предназначено для изучения конструкции икроножной Seated Calf для зала – далее Товар. Оно содержит технические данные, необходимые для обеспечения правильной его эксплуатации.

2. НАЗНАЧЕНИЕ

Тренажер для развития мышц голени – прежде всего камбаловидной мышцы (внутренняя плоская головка трехглавой мышцы голени, распластанная под двумя внешними головками – так называемой икроножной мышцей). Выполняемое упражнение – разгибание голеностопа в положении сидя. Этот простой тренажер – фактически единственный вариант акцентированного развития камбаловидной мышцы, чем объясняется его наличие практически во всех залах для силового тренинга. Нагрузка в нем прикладывается к бедрам, что исключает давление на позвоночный столб. Схема сборки скамьи представлена на рис.1.

3. ТЕХНИЧЕСКИЕ ХАРАКТЕРИСТИКИ

Габаритные размеры:

| | |
|---------------------------|------|
| Длина, мм | 1390 |
| Ширина, мм | 650 |
| Высота, мм | 990 |
| Вес, кг | 56 |
| Максимальная нагрузка, кг | 100 |

Несущая конструкция изготовлена из профиля 100x50 мм, толщина стенки 3 мм. Конструкция опор повышает устойчивость скамьи. Скамья изготовлена из прочных материалов и имеет достаточную жесткость. Опора дисков выполнена под углом для облегчения установки/снятия дисков. Телескопическая регулировка подушки для тазобедренной части позволяет настроить тренажер практически под любого пользователя.

4. КОМПЛЕКТ ПОСТАВКИ

Перечень компонентов см. Приложение А1. (степень сборки узлов поставляемого товара определяется производителем)

5. МЕРЫ БЕЗОПАСНОСТИ

Перед началом работы проверить все крепежные соединения, правильность сборки и надежность установки изделия. Эксплуатация изделия при неисправных или ослабленных элементах крепления не допускается. Периодически проверяйте состояние скамьи, рама не должны иметь трещин, чехол сиденья должен быть целый. При обнаружении каких-либо неисправностей эксплуатацию прекратить до полного их устранения.

6. ГАРАНТИЙНЫЕ ОБЯЗАТЕЛЬСТВА

Гарантия вступает в силу с даты продажи Товара. Гарантия на Товар действует при условии соблюдения всех правил эксплуатации и при условии проведения регулярного технического обслуживания. (Правила эксплуатации и условий проведения технического обслуживания смотри в гарантийном талоне.) Ответственность за регулярное и своевременное техническое обслуживание возлагается на владельца Товара. Изготовитель оставляет за собой право на внесение изменений в конструкцию и комплектацию изделия, не отраженных в тексте паспорта, не влияющих на его эксплуатационные качества.

Срок гарантийного обслуживания:

| | | | |
|------------------------------|--|----------------------------------|------------|
| Конструктивная стальная рама | Фурнитура (пластиковые и резиновые элементы) | Обивка, рукоятки и другие детали | Подшипники |
| 1 год | 6 месяцев | 6 месяцев | 1 год |

7. СВЕДЕНИЯ О ПРИЕМКЕ

| | |
|--------------|--|
| Дата выпуска | |
| Дата продажи | |

Печать организации поставщика / производителя

М.П.

Поставщик / производитель: ООО «СПОРТ СЕРВИС»
Юридический адрес: 634050, г. Томск, ул. Берёзовая, 2/2 стр. 3,
тел./факс: (3822) 799-699, 8-800-200-66-36
E-mail: service@zavodsporta.ru
Сайт: www.zavodsporta.ru

ПРИЛОЖЕНИЕ А1.

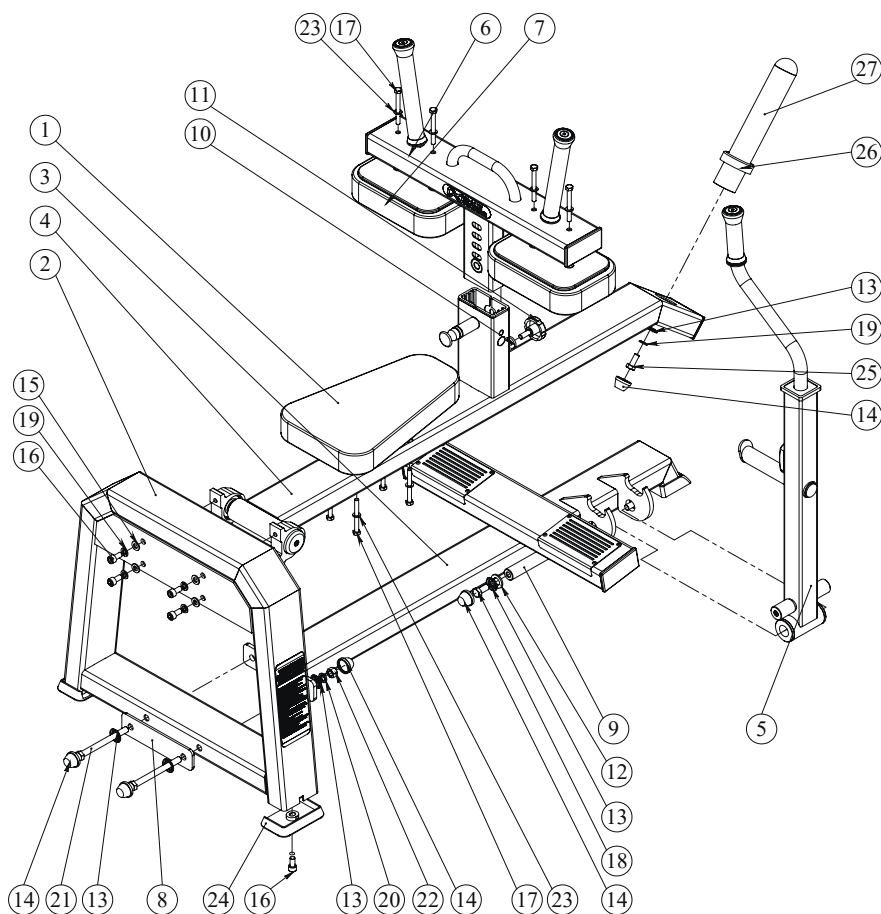

| Поз. | ОБОЗНАЧЕНИЕ ДЕТАЛИ | Кол-во |
|------|---|--------|
| 1 | 516-003 Сиденье | 1 |
| 2 | 522-001 Нога | 1 |
| 3 | 522-002 Основание | 1 |
| 4 | 522-003 Рычаг | 1 |
| 5 | 522-004 Стопор | 1 |
| 6 | 522-005 Фиксатор высоты | 1 |
| 7 | 522-006 Пуфик под ноги | 2 |
| 8 | 522-02 Лист 5,0 | 1 |
| 9 | 522-04 Круг 28 | 1 |
| 10 | 522-03 Шайба поликарбонат | 1 |
| 11 | Винтовой фиксатор М10х25 ф 50 черный | 1 |
| 12 | Шайба плоская 16 цинк | 2 |
| 13 | Шайба М10, под колпачок | 7 |
| 14 | Колпачок для шайбы М10 | 7 |
| 15 | Шайба плоская 10 цинк | 4 |
| 16 | Винт М10х20 с цилиндрической головкой и шестигранным углублением под ключ, цинк | 7 |
| 17 | Болт М8х80 полная резьба, цинк | 8 |
| 18 | Болт М12х25 полная резьба, цинк | 2 |
| 19 | Шайба пружинная(Гровер) 10 цинк | 5 |
| 20 | Шайба пружинная(Гровер) 12 цинк | 2 |
| 21 | Болт М12х130 полная резьба, цинк | 2 |
| 22 | Гайка М12 цинк | 2 |
| 23 | Шайба плоская 8 цинк | 8 |
| 24 | Опора 100х50 №3 | 3 |
| 25 | Болт М10х30 полная резьба, цинк | 1 |
| 26 | Кольцо диаметр внутренний 47 мм | 1 |
| 27 | 551-002 Опора дисков | 1 |

Поставщик / производитель: ООО «СПОРТ СЕРВИС»
 Юридический адрес: 634050, г. Томск, ул. Берёзовая, 2/2 стр. 3,
 тел./факс: (3822) 799-699, 8-800-200-66-36
 E-mail: service@zavodsporta.ru
 Сайт: www.zavodsporta.ru